

GEHL® KNIKLADERS

AL330



Kiplast geknikt: 845 kg
Motorvermogen: 18,4 kW
Bedrijfgewicht: 2100 kg

- Open canopy met 4 stijlen ROPS- en FOPS-gecertificeerd
- Hulphydrauliek vooraan met platte koppelingen
- Inching-pedaal
- Hydrostatische aandrijving in automobielstijl
- Perkins-dieselmotor
- Luxe, kantelbare stuurkolom
- Multifunctionele joystick

Vangaever 
your partner for machinery

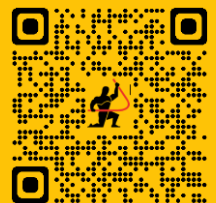

AFMETINGEN

A	Lengte met standaard bak op de grond	4154 mm
B	Lengte zonder bak	3458 mm
C	Afstand center voorwiel scharnierpen arm omlaag	669 mm
D	Wielbasis	1650 mm
E	Center achterwiel tot achterkant	995 mm
F	Hoogte canopy/cabine	2258 mm
H	Hoogte motorkap	1405 mm
J	Maximum hefhoogte	3636 mm
K	Hoogte tot scharnieras bak	2836 mm
L	Hoogte tot bakrand	2595 mm
M	Uitstorthoogte	2066 mm
N	Afstand wielen/gedumpte bak	485 mm
P	Breedte zonder bak	1100 mm
R	Breedste vaste punt op machine (ROPS)	991 mm
S	Bodemvrijheid	320 mm
T	Draaistraal met bak	3246 mm
U	Draaistraal zonder bak	2767 mm
V	Draaistraal binnenkant binnenste wielen	1623 mm
W	Knikhoek	45°
X	Intrekhoek opgeheven	47°
Y	Dumphoek opgeheven	46°
Z	Schephoek op grond	50°
AA	Grondspeling aan as voorzetapparaat	103 mm
BB	Bodemvrijheid tot midden wielas	214 mm
CC	Breedte standaard bak	1520 mm

MOTOR

Merk	Perkins
Model / aantal cilinders	403J-17 / 3
Cilinderinhoud	1,7 liter
Nettovermogen (kW) @ 2800 T/min	24,7pk (18,4)

HEFVERMOGENS

Statische kiplast met bak, recht	1270 kg
... volledig geknikt	1115 kg
Statische kiplast met vorken, recht	965 kg
... volledig geknikt	845 kg

OVERIGE

Hydraulisch debiet / druk	30 l/min 207 bar
Leeggewicht (4-post)	2170 kg
Inhoud brandstoftank	45 l
Rijsnelheid	20 - 28 km/u
Bandenmaat	15,0x55-17

STANDAARD KENMERKEN

- Open canopy met 4 stijlen ROPS- en FOPS-gecertificeerd
- Hulphydrauliek vooraan met platte koppelingen
- Inching-pedaal
- Digitaal display met hoorbaar en visuele indicatoren
- Hydrostatische aandrijving in automobielstijl
- Perkins-dieselmotor
- Luxe, kantelbare stuurkolom
- Multifunctionele joystick

OPTIONEEL O.A.

- Gesloten cabine met verwarming
- Differentieelvergrendeling
- Luchtgeveerde zetel
- LED werkverlichting
- LED wegverlichting
- Alternatieve keuze wielen

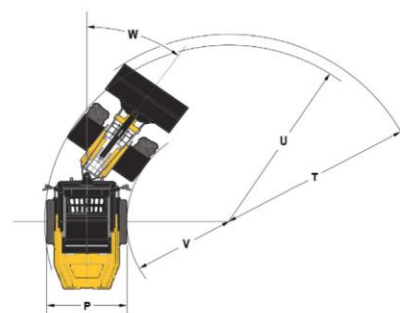
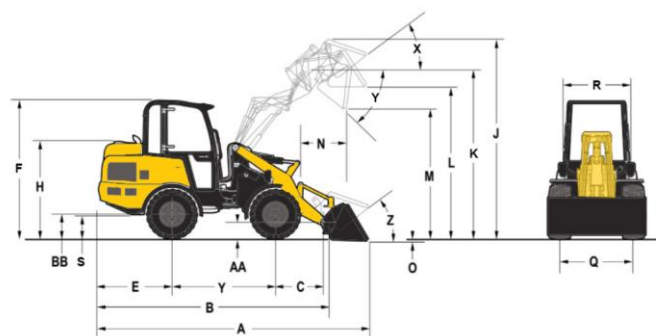

Technische gegevens en uitrustingen kunnen zonder kennisgeving worden gewijzigd door de fabrikant.

VANGAEVER NV

Waregem (Oost- en West-Vlaanderen), Kabeljauwstraat 20, T 051/63 43 31, info@vangaever.be
 Lummen (Limburg), Klaverbladstraat 13a, T 013/26 10 20, lummen@vangaever.be
 Sint-Pieters-Leeuw (Vlaams-Brabant), Bergensesteenweg 830, T 02/356 20 71, spl@vangaever.be